



FABRIQUÉ
EN FRANCE



E-602

DISTRIBUTEUR ÉLECTRIQUE D'ALIMENTS

Simplifiez-vous la tâche et **gagnez du temps !**
Distribuez **2 aliments en 1 seul passage**



Alicatt®

Matériel Agricole Innovant

SARL Alicatt - Les Grandes Souches - 79700 Mauléon - France / contact@alicatt.fr / +33 (0)6 80 34 29 97

www.alicatt.fr

Alicatt®

E-602



Capacité totale de la double trémie : **600 litres**



Capacité de chargement : **400 kg** (2 × 200 kg)



Motorisation puissante : 1 700 W



Prise en main très rapide



Visibilité sur la zone de distribution



Maniabilité, ergonomie et confort d'utilisation



Roues et motricité adaptées à tout type de ferme



Rentabilité améliorée grâce à une meilleure précision dans la distribution (farine, céréales et granulés)



Hauteur réduite : s'adaptant à la plupart des silos sans modification



CARACTÉRISTIQUES TECHNIQUES

hauteur	125 cm
largeur	105 cm
longueur	179,9 cm
volume trémie	600 litres
charge maximale admissible	450 kg
poids à vide (avec batteries 14,2 kg x 2)	290 kg
vitesse maximale en marche avant	5 km/h
vitesse maximale en marche arrière	3 km/h
pneus avant	à air
pneus arrière	à air
batteries	2 × 12 V 60 Ah
moteur pont motorisé	24 V 1,7 kW
moteur vis de distribution	2 × 24 V 300 W
diamètre de la vis de distribution	102 mm

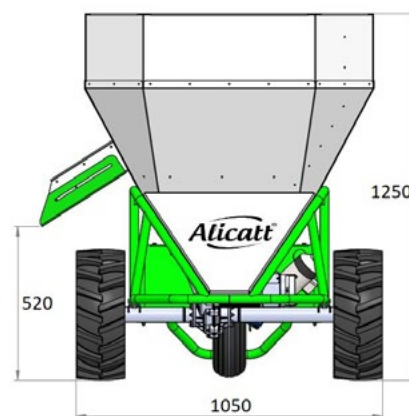

Votre distributeur

SARL Alicatt - Les Grandes Souches - 79700 Mauléon - France
 contact@alicatt.fr / +33 (0)6 80 34 29 97

www.alicatt.fr